

# Ръководство на потребителя за масажор на съединителна тъкан – фасция Beurer MG 850

## 1. СЪДЪРЖАНИЕ НА ОПАКОВКАТА

- 1 бр. масажор на съединителна тъкан Beurer MG 850
- 1 бр. комплект приставки за дълбок масаж
- 1 бр. микро USB кабел за зареждане
- 1 бр. захранващ адаптер
- 1 бр. DVD с примерни приложения
- 1 бр. преглед на приложения

## 2. КРАТКО ОПИСАНИЕ НА УСТРОЙСТВОТО И НЕГОВОТО ПРЕДНАЗНАЧЕНИЕ

- Фасцията е фина, издръжлива съединителна тъкан, които минава през цялото ни тяло като триизмерна мрежа. Фасцията обгражда всички мускули, кости, органи и нервни клетки в човешкото тяло и гарантира, че когато се движим, отделните части на нашето тяло се движат в синхрон и се връщат на правилното си място след движение.
- Фасцията също действа като връзка между мускулните влакна и гарантира, че можем да използваме мускулната си сила. Фасцията се скъсява и втвърдява, ако не я използваме редовно (подобно на мускулите). Структурите на фасцията се слепват и се съгъстват, стават порести и губят своята еластичност. Това води до малки разкъсвания и възпаления, които влияят върху силата и координацията ни. В някои случаи удебелената фасция може да притиска нерви и да причини дискомфорт. Има множество причини фасцията за загуби своите свойства, например липса на движение или психологически стрес.

### Как работи този уред?

- Ако тъканта на фасцията се е втвърдила или слепнала, можете да подобрите нейната гъвкавост и еластичност чрез алтернативно прилагане на натиск и напрежение. Чрез това устройство на Beurer можете да стимулирате положително тези рецептори в тъканта си. Това ще увеличи и ускори регенеративните свойства на тялото ви.
- Освен това този уред ще подобри кръвоснабдяването ви и нервите ви ще функционират по-добре. Процедурите с този уред помагат и новите хранителни вещества да достигнат до клетките и улеснява транспортирането на отпадъците. По този начин тъканта се

подменя и еластичността и устойчивостта в третираната зона се подобрява.

- **Тези данни са според:** Рандомизирани, двойно контролирани, стандартизирани, клинични изследвания, Европа.
- **Извършени от:** Център за интегративна терапия, Германия. Институт по медицинска психология и поведенческа невробиология, Университет на Тюбинген, Германия. Научноизследователски институт по здравни науки (IUNICS), Университет на Балеарски острови, Палма, Испания.

### Как работят приставките:

- Различните приставки помагат за облекчаване на напрежението в областта на гърба и отпускат мускулите на гърба, шията, ханша и бедрата. Може да използвате този уред с или без приставки.
- Друг начин за повишаване на еластичността на тъканта е чрез вибрационния масаж, който отпуска мускулите. Той намалява сковаността, което от своя страна подобрява движенията ви.
- Масажът с този уред трябва да е приятен, не болезнен. Възможно е след употреба да се появят леки хематоми върху кожата – това се дължи на ефективната стимулацията на кръвния поток и е положителен терапевтичен ефект. В изолирани случаи могат да се появят и зони на зачервяване на кожата. Ако почувствате прекомерно дразнене на кожата, спрете да използвате този уред и се консултирайте с лекар.

### Кога се използва дадена приставка?

- Меката приставка се използва при начална употреба за третиране на леки мускулни болки.
- След като сте използвали уреда няколко пъти може да преминете към „средната“ приставка. Тя се използва с цел укрепване на мускулите.
- Следващото ниво на употреба е „твърдата“ приставка, която се използва за засилване на процедурите с този уред.
- За приятни и съобразени с вашите нужди процедури, препоръчваме да използвате посочената долу скала за усещане/болка. Тя ще ви помогне да намерите идеалното ниво на натиск за вас. Тъй като всеки човек има различно възприятие на болка, препоръчваме процедурите да се извършват в препоръчителния диапазон (2-8).
- Ако степента на усещане е между 0 и 2, масажът няма да бъде особено ефективен, тъй като уредът не може да проникне дълбоко в тъканта.

- Препоръчваме да не се правят масажи в критичния диапазон (повече от 8), тъй като на тази степен върху тъканта се упражнява прекомерно налягане.

#### Скала за усещане/болка

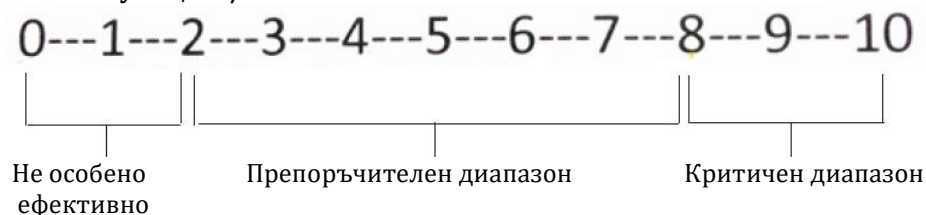

### 3. ПОЛЕЗНИ СЪВЕТИ И ИНСТРУКЦИИ ЗА БЕЗОПАСНОСТ

- Преди употреба прочетете тези инструкции внимателно – в противен случай може да пострадате в следствие на неправилна употреба. Ако дадете този уред на някой друг, моля предайте им и тези инструкции за употреба.
- Преди първоначална употреба проверете уреда, кабела и всичките му компоненти добре за следи от повреда – ако имате съмнение за целостта на опаковката или безупречното състояние на уреда, моля обърнете се към търговеца на продукта.
- Устройството не бива да се използва от деца, хора с нарушени физически или сензорни функции, както и от хора със специални образователни нужди без надзор от човек, отговорен за тяхната безопасност.
- Дръжте опаковката на уреда и самия уред далеч от деца.
- Уредът не е играчка – дръжте го далеч от деца!
- Уредът не бива да се използва или да се почиства от деца, ако не са в присъствието на възрастен.
- Ако захранващия кабел на този уред е повреден трябва да бъде сменен от оторизиран техник. Ако това е невъзможно – целият уред трябва да се изхвърли.
- Този уред е предназначен за домашна употреба и не е медицинско устройство.
- В никакъв случай не отваряйте уреда и аксесоарите му и не се опитвайте да ги поправяте сами. Всички поправки трябва да се извършват от оторизиран техник. В противен случай гаранцията на уреда става невалидна.
- Не използвайте този уред върху глава, гениталии и лице.

- Използвайте този уред само с оригиналните му аксесоари.
- Използвайте този уред и приставките му само върху хора за масаж на фасция, гръб, врат, ханш и ръце. Употребата върху други части от тялото може да доведе до сериозни медицински проблеми. Този уред не е заместител на лекарска помощ. Използвайте го само по описания в тези инструкции начин.
- Консултирайте се с лекар, ако не сте сигурни, че този уред е подходящ за вас.
- **Не използвайте уреда:**
  - Ако имате проблеми с гърба (отворени рани, дискова херния);
  - Ако сте бременна;
  - Докато спите, когато сте в автомобил или върху животни;
  - Не използвайте уреда, ако вършите дейност при която неочаквана реакция може да бъде опасна;
  - Когато приемате субстанции, които намаляват реакциите ви (алкохол, болкоуспокояващи);
  - За повече от 15 минути, за да избегнете прегряване на уреда. Оставете уреда да изстине за минимум 15 минути преди следваща употреба;
- **Преди употреба се консултирайте с вашия лекар:**
  - Ако страдате от сериозен медицински проблем или се възстановявате от операция;
  - Ако страдате от обикновена настинка, придружена от треска, разширени вени, тромбоза, флебит, жълтеница, диабет, заболявания на нервната система (например ишиас) или остри възпаления;
  - Ако имате пейсмейкър или други медицински импланти;
  - Ако страдате от болки с неустановен произход;
- Устройството е предназначено за употреба в домашна среда – не употребявайте уреда в търговска или клинична среда.

#### Относно батериите:

- Ако кожата или очите ви влязат в контакт с течност от батерия, измийте обилно с вода и потърсете лекарска помощ.
- Пазете батериите далече от деца поради риск от поглъщане.
- Ако батерия протече, използвайте ръкавици и почистете отделението за батерия със суха кърпа. Ако кожата или очите ви влязат в контакт с течност от батерии, измийте веднага с вода и потърсете лекар.
- Пазете батериите от силна топлина и огън – опасност от експлозия.

- Използвайте само споменатите в тези инструкции зарядни.
- Преди употреба заредете батериите според тези инструкции.
- Заредете батериите напълно преди първа употреба на този уред.
- За максимално добра работа на батериите ги зареждайте напълно поне два пъти годишно.
- Не разглобявайте, мачкайте или срязвайте батериите.

#### 4. ОПИСАНИЕ НА УРЕДА И ПРИСТАВКИТЕ МУ

Уред:

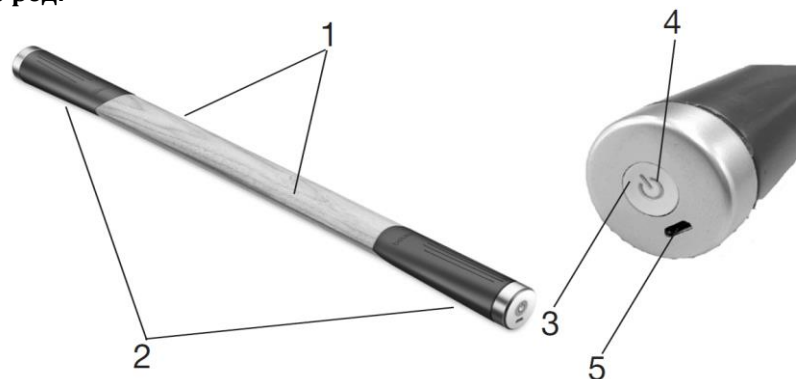

1. Повърхност за процедури (състояща се от две различни изпъкнали повърхности за процедури и два края)
2. Дръжки
3. Бутон ВКЛ/ИЗКЛ
4. Светлинен индикатор за работа
5. Микро USB порт

Приставки:

6. Приставки (3 нива на твърдост: мека, средна, твърда)
7. Държач за приставки
8. Закопчалка за закрепване на държача

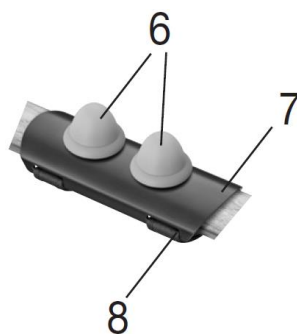

#### Статус на светлинен индикатор:

Индикаторът свети непрекъснато в зелено = Статична вибрация  
 Индикаторът премигва в зелено = Вълнова вибрация  
 Индикаторът премигва в жълто = Уредът се зарежда  
 Индикаторът свети непрекъснато в жълто = Батерията е заредена

Индикаторът премигва в червено = Батерията е изтощена

#### 5. ПЪРВОНАЧАЛНА УПОТРЕБА

- Преди първоначална употреба заредете уреда за минимум 2.5 часа.
- Сложете захранващия кабел в уреда и сложете щепсела в контакт. Може да заредите уреда и чрез USB порт на компютър, чрез USB кабела.
- При напълно заредена батерия уредът може работи за около 11 часа.

Figure 1

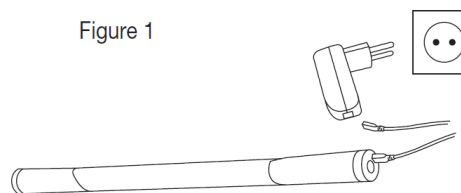
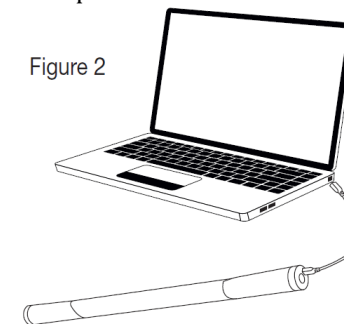

Figure 2



#### 6. УПОТРЕБА

- Ако желаете може да използвате растително олио по време на процедурите с този уред, но не е задължително.
- Не използвайте уреда след като сте се намазали с крем, който има силен охлаждащ или затоплящ ефект.
- Препоръчваме уредът да се използва върху гладка, обезкосмена кожа.
- Процедурата без масажно олио (ако нямате почти никакво обезкосмяване) осигурява повърхностен масаж. Този тип процедура активира рефлекторните зони и третира повърхността на тъканта.
- Процедурата с масажно олио (ако имате сериозно окосмяване или желаете дълбок масаж) прониква дълбоко в тъканта. Този тип процедура подобрява циркулацията ви.

**ВАЖНО:** Използвайте само растителни масла, тъй като друг тип масла може да повредят дървената повърхност на уреда.

- Сложете няколко капки масло на дланта си, а след употреба избършете повърхността на уреда с кърпа. Също така избършете приставките и кожата си.
- Колкото повече олио сложите толкова по-бърз и интензивен ще бъде масажа. Ако сложите по-малко олио масажът ще бъде потупускащ и ще проникне по-дълбоко в тъканите.

### 6.1 Включване на уреда и избор на вибрации

- 1-во натискане на бутон ВКЛ/ИЗКЛ = уредът се включва и индикаторът светва в зелено за постоянно ; Статична вибрация.
- 2-ро натискане на бутон ВКЛ/ИЗКЛ = индикаторът премигва в зелено; Вълнова вибрация.
- 3-то натискане на бутон ВКЛ/ИЗКЛ = уредът се изключва и индикаторът загасва.
- Може да използвате уреда само на едно място върху кожата или да го движите.
- Когато не движите уреда зоната на третиране ще се отпусне. За да използвате уреда без да го мърдате трябва да притиснете даденото място около 3 пъти подред по един и същ начин.
- Когато движите уреда върху кожата си фасцията се изглажда. Чрез движението на уреда нагоре и надолу горната част на тъканта се масажира. Чрез по-бавни движения масажът ще достигне по-дълбоко.
- Препоръчваме да започнете масажите с една от двете изпъкнали повърхности за процедури. След около седмица може да използвате и двата края на уреда за масажирание . Краищата проникват дълбоко в тъканта и осигуряват дълбоко масажно лечение.

### 6.2 Слагане на приставки

Сложете приставката, която искате да използвате върху държача. Завъртете я по посока на часовниковата стрелка, за да я закрепите. След това използвайте закопчалката, за да закрепите държача към уреда. Приставката трябва да бъде в средата на уреда.

### 6.3 Примерни приложения

- Препоръчваме да масажирате долната, средната и горната част на тялото си за не повече от 15 минути на ден, три пъти в седмицата.
- Препоръчваме по време на всяка процедура да третите и трите зони на тялото си.
- Може да намерите всички примерни масажи във включеното към този комплект DVD.
- Приложения за долна част на тялото: долна част на крака, бедра, прасци и пищяли.
- Приложения за средна част на тялото: долна част на гърба (никога върху гръбнака) и задни части.
- Приложения за горна част на тялото: врат и горна и долна част на ръцете.

## 7. ПОЧИСТВАНЕ И СЪХРАНЕНИЕ

- Пазете уреда и приставките му от удари, прах, химикали, драстични промени в температурата, електромагнитни полета и близки източници на топлина (фурни, нагреватели).
- След всяка употреба почиствайте уреда и приставките му със суха кърпа. Не използвайте абразивни почистващи препарати.
- Не бива деца да почистват уреда, освен ако не са в присъствието на възрастен.

## 8. РЕГУЛАТОРНА ИНФОРМАЦИЯ



По закон празните батерии трябва да се изхвърлят на специално обозначените за целта места, в пунктовете за рециклиране или при търговците на електроника.

Кодовете по-долу са отпечатани на батерии, съдържащи вредни вещества:

Pb = Батерията съдържа олово  
Cd = Батерията съдържа кадмий  
Hg = Батерията съдържа живак



Не изхвърляйте устройството в битовите отпадъци след края на експлоатационния му живот. Отнесете го в пункт за събиране или рециклиране.

Изхвърляйте устройството в съответствие с WEEE директивата на ЕС (Отпадъчно електрическо и електронно оборудване).



Опаковката изхвърлете по начин, опазващ околната среда.



Използвайте уреда само в помещения на закрито.

## 9. ГАРАНЦИОННИ УСЛОВИЯ

В случай на гаранционни оплаквания, обърнете се към вашия търговец или оторизиран сервиз. Ако връщате уреда, прикачете копие от касовата бележка и кратко описание на дефекта. Приложими са следните гаранционни условия:

1. Гаранционният период е 3 години, считано от датата на покупката. В случай на гаранционни оплаквания, датата на покупка трябва да бъде удостоверена с касова бележка или фактура.
2. Поправки на уреда или части от него не удължават периода на гаранцията.
3. Гаранцията се смята за невалидна в следните случаи:
  - ❖ Неправилна употреба (неспазване на инструкциите за употреба).
  - ❖ Опити за поправка от страна на потребителя или неоторизирани трети лица.
  - ❖ Транспортни повреди от производителя към клиента или по време на транспорт до сервизния център.
  - ❖ Гаранцията не важи за аксесоари, предмет на нормално износване (маншети, батерии).
4. Веуег не носи отговорност за преки или косвени загуби, предизвикани от продукта, дори ако повредата му е призната гаранционно.

Повече информация за продукта ще намерите на [www.polycomp.bg](http://www.polycomp.bg).